

PROFIL



JEDES
DETAIL
ZÄHLT

ZEIGEN!

SEEFRID – ERFOLGREICH DURCH KNOW HOW

Profitieren Sie von unserer langjährigen Erfahrung als **Spezialist für Antriebs- und Schaltschranktechnik**. Wir beraten und begleiten Sie gerne bei der Planung, Konstruktion und Umsetzung Ihres Projekts.

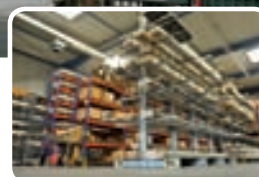

Langjährige Erfahrung und Kompetenz

Die GERDT SEEFRID GMBH wurde 1949 als Handelsvertretung in Bad Homburg gegründet. Unter Leitung der heutigen Geschäftsführer Dipl.-Ing. (FH) Thomas und Jürgen Gutenstein ist unser Unternehmen seit 1991 kontinuierlich und substanziell gewachsen und hat sich zum anerkannten Spezialisten in der Antriebs- und Schaltschranktechnik entwickelt. Seit 1992 befindet sich unser Firmensitz verkehrsgünstig gelegen in Bad Vilbel, nahe Frankfurt am Main.

Die richtige Lösung für Sie – Komponenten in Top-Qualität

Antriebslösungen sind immer nur so gut, wie ihre einzelnen Teile. Deshalb setzen wir bei der Auswahl der Hersteller unserer Komponenten auf spezialisierte und flexible Fertigungspartner. Zusammen mit 600 m² Büro- und ca. 1.000 m² Lagerfläche verfügen wir über die besten Voraussetzungen, auch nicht alltägliche Herausforderungen rasch und bedarfsgerecht zu bewältigen. Kurze Bearbeitungszeiten garantieren eine schnelle Abwicklung Ihrer Aufträge und Beantwortung Ihrer Anfragen.

Ob DC-Motoren für die Fördertechnik, Linearantriebe für die Medizintechnik oder Profilschienen für den Anlagenbau – in unserem Sortiment finden auch Sie die passende Lösung für Ihr Projekt. Universell einsetzbar wie zum Beispiel für:

- Verpackungsmaschinen
- Reha- und Medizintechnik
- Fütterungsanlagen
- Förderanlagen und Krane
- Lagertechnik
- Möbelindustrie
- Laborgeräte
- Anlagenbau





Dipl.-Ing. (FH) Thomas Gutenstein und Jürgen Gutenstein | Geschäftsleitung

„WIR LIEFERN SYSTEMKOMPONENTEN AUS EINER HAND!“

Großes Lagersortiment, schnelle Lieferung, kurze Fertigungszeiten

Spezialisierung wird immer wichtiger. Als Partner unterstützen wir Sie als Kunden dabei, sich auf ihre Kernkompetenzen zu konzentrieren. Wir beraten Sie kompetent und bedarfsgerecht bei der Planung und Konstruktion Ihrer Projekte bis hin zu fertigen Komplettlösungen. Dabei spielt die Verfügbarkeit der ausgewählten Komponenten zur Sicherstellung eines reibungslosen Materialflusses eine entscheidende Rolle. Hierfür bieten wir die richtige Lösung – großes Lagersortiment, ausgefeilte Logistik und zuverlässige Transportpartner.

3



KOMPETENZ

Dank langjähriger Erfahrungen beraten wir Sie kompetent in technischen und kaufmännischen Fragen – am Telefon oder bei Ihnen vor Ort.



SERVICE

Wir begleiten Ihre Entwicklung bis zur Serienreife und modifizieren unsere Motoren innerhalb konstruktiver und technischer Möglichkeiten.



AUSWAHL

Bei uns finden Sie mit über 350 Katalogtypen aus 26 Baureihen das umfangreichste Motoren-Sortiment aus einer Hand.



INNOVATION

Kontinuierliche Sortimentserweiterung, Weiterentwicklung und Einführung neuer Techniken sind für uns selbstverständlich.



LOGISTIK

Standardartikel verlassen innerhalb 24 Stunden unser Lager, per Paketdienst oder Spedition – Auf Wunsch auch im Express-Service.



„DIE RICHTIGE LÖSUNG – FÜR IHR PROJEKT!“

Gemeinsam ermitteln wir die exakte Dimensionierung und treffen die geeignete Auswahl des Antriebs für Ihr Projekt. Die richtige Auslegung ist eine wichtige Komponente für einen ausfallsicheren Betrieb. Dabei spielen viele Details eine Rolle – Verwendungszweck, Einsatzort, Betriebsbedingungen, Belastung und noch einiges mehr. Profitieren Sie von unseren langjährigen Erfahrungen.

Der beste Antrieb für unsere Kunden

Es gibt viele Möglichkeiten, einen Antrieb zu dimensionieren – wir sorgen für die angemessene und beste. Dabei zählt nicht nur die Leistung, sondern darüber hinaus auch weitere relevante Faktoren, die in die Planung einfließen. Insbesondere sind Drehzahl, Wellenanschluss und Baugröße von konstruktiver Bedeutung.

Top-Qualität der Komponenten

Der wohl grundlegendste Faktor für die Standfestigkeit im Einsatz ist die Qualität der Komponenten. Für die Top-Qualität spielt hierbei die zertifizierte Großserienfertigung unserer Produkte eine entscheidende Rolle. Dennoch sind auch andere Faktoren von Bedeutung, die wir anhand der Projektanforderungen unserer Kunden analysieren und daraus eine Antriebslösung entwickeln.

Vertrieb & Beratung: Die Schnittstelle zu unseren Kunden

Unsere technisch und kaufmännisch ausgebildeten Vertriebsmitarbeiter helfen Ihnen bei einer effizienten Projektabwicklung. Gemeinsam mit unseren Kunden werten wir Projektanforderungen aus und erarbeiten schnell und unkompliziert Lösungen. Dadurch ermöglichen wir kurze Laufzeiten von der Planung bis zur Lieferung.



PROFITIEREN SIE VON UNSEREM ERFAHRUNGSSCHATZ

Mit mehr als 25 Jahren Erfahrung im Bereich der Antriebstechnik verfolgen und gestalten wir die Entwicklungen in unserer Branche. Unabhängig, ob regional tätiger Gewerbebetrieb oder international aktiver Großkonzern – durch die Vielzahl der von uns durchgeführten Projekte profitieren Sie von unserem Erfahrungsschatz.

Unser Sortiment erstreckt sich über einen großen Bereich an Bauformen. Beginnend bei **getriebelosen Motoren** über Antriebe mit **Stirnrad-**, **Planeten-** oder **Schneckenradgetriebe** bis hin zu **Linearantrieben** bieten wir das optimale Produkt für Ihre Anwendung.



DC-Motoren **ohne Getriebe**

Als Direktantrieb und für den Getriebearbau einsetzbar.

- Hohe Drehzahl
- Zylindrische Abtriebswellen
- Leichte Montage



DC-Motoren **mit Stirnradgetriebe**

Platzsparende Bauform für den universellen Einsatz.

- Kompakte Bauform
- Große Auswahl
- Mit Impulsgeber lieferbar



DC-Motoren **mit Planetengetriebe**

Drehmomentstarke Antriebe mit feinstufiger Übersetzung.

- Hoher Wirkungsgrad
- Feine Getriebeabstufungen
- Zentrische Abtriebswelle

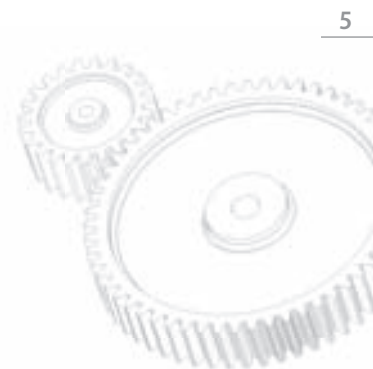

TYPENVIELFALT FÜR OPTIMALEN ANTRIEB

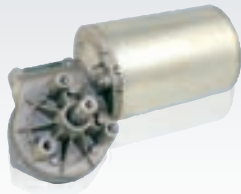

DC-Motoren mit Schneckenradgetriebe

Die „Standard-Bauform“ für kostengünstige Antriebslösungen.

- Robuste Konstruktion
- Großserienprodukt
- Viele Baugrößen



Modifikationen

Die individuelle Lösung für Ihre Anwendung.

- Elektrischer und mechanischer Umbau
- Anbau optischer oder magnetischer Impulsgeber



Linearantriebe

Ideal für direkte Schub- oder Zugbewegungen.

- Kompakte Bauformen
- Variable Spindellängen
- Schutzart bis IP65



Motor-Steuerungen

Als Ergänzung unserer Antriebe bis zur kompletten Antriebslösung.

- Bus-System
- Kundenspezifisch programmierbar
- Kundenspezifische Ausführungen



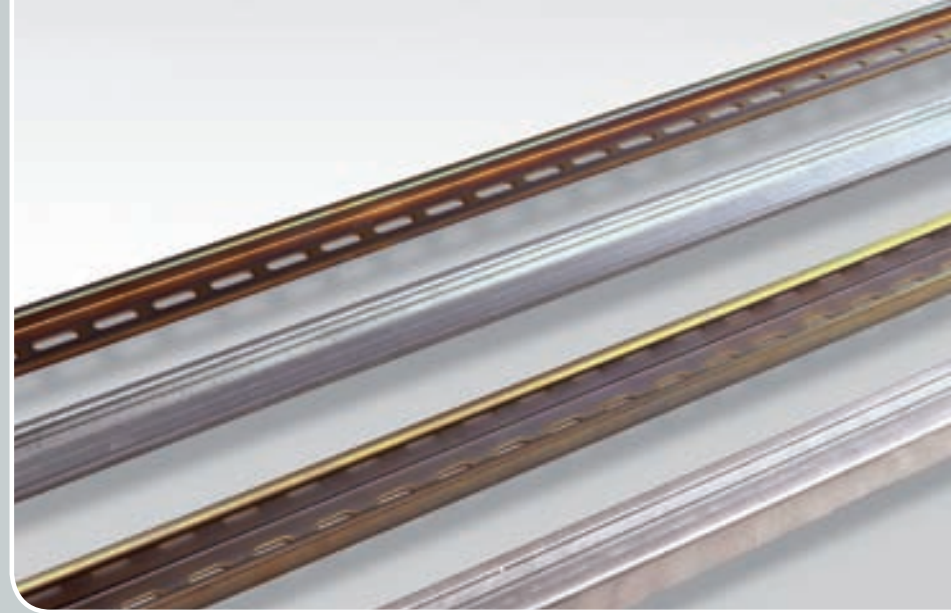

„WIR ZEIGEN PROFIL“

IHR SPEZIALIST FÜR STAHLPROFILE UND MONTAGEZUBEHÖR

Seit mehr als 15 Jahren sind wir erfolgreicher Spezialgroßhändler für **Stahlprofile und Montageteile**.

Hauptabnehmer sind der Schaltanlagen- und Maschinenbau, sowie Elektroinstallations- und Montagebetriebe. Wir bieten ein **einzigartiges Lagersortiment** von Stahlprofilen unterschiedlicher Veredelungen und Lieferlängen. Und sollte die passende Länge oder Lochung nicht dabei sein fertigen wir als Dienstleistung im eigenen Haus auch **Sonderzuschnitte und -lochungen** nach Kundenwunsch. Darauf abgestimmt erhalten Sie bei uns auch das passende Montagezubehör.

Egal ob Pakete oder Langgüter – Lagerartikel verlassen innerhalb 24 Stunden unser Haus.

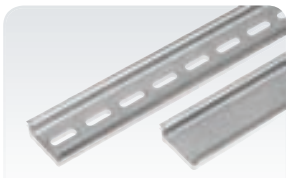

Tragschienen

Wir bevorraten Standard-Hutprofile nach EN 60715 in sieben Größen, drei Veredelungen und vier Lochungen.



Montagezubehör

Abgestimmt auf unsere Profilschienen liefern wir ab Lager ein umfangreiches Sortiment an Montageteilen.



Ankerschienen

Neben drei C-Profilen nach EN 60715 führen wir noch weitere 14 Größen in unterschiedlichen Längen, Veredelungen und Lochungen.



Profilbearbeitung

Sonderlängen und Sonderlochungen unserer Profilschienen fertigen wir nach Kundenvorgabe im eigenen Haus. Schnell und günstig!



„PARTNERSCHAFTLICH UND LÖSUNGSORIENTIERT!“

Profitieren Sie von einer partnerschaftlichen Zusammenarbeit mit uns. Wir haben langjährige Erfahrungen in der projektbegleitenden Beratung. Unsere Produkte werden qualitätsgeprüft auf modernen Anlagen hergestellt. Die Bevorratung unseres großen Lagersortiments und eine ausgefeilte Lieferlogistik sind für uns ebenso selbstverständlich wie individuelle Lösungen für Ihre Anwendung.

Sprechen Sie mit uns über Ihr Projekt!

Das SEEFRID-Versprechen im Überblick:

- ✓ **Wir sorgen für die beste Qualität unserer Produkte.**
- ✓ **Wir bringen unser langjähriges Know-how in jedes Projekt ein.**
- ✓ **Wir bieten die nötigen Ressourcen – personell und materiell.**
- ✓ **Wir arbeiten zuverlässig und zielorientiert.**
- ✓ **Wir verfügen über ein breites Leistungsangebot.**
- ✓ **Wir unterstützen Sie mit unserer Innovationskraft.**
- ✓ **Wir unterhalten deutschlandweit eines der größten Lagersortimente an DC-Motoren und Stahlprofilen.**

SEEFRID – Wir liefern den Antrieb zum Erfolg!



GERDT SEEFRID GMBH • Theodor-Heuss-Straße 35 • 61118 Bad Vilbel
Telefon +49 (0)6101 5252-0 • Fax +49 (0)6101 5252-18 • vertrieb@seefrid.de • www.seefrid.com